

Information produit

Description du produit:

Galvanomètre tête de soudure laser usine Chine Carmanhaas scanner galvanomètre a la bonne stabilité de roulement, une grande précision de positionnement, vitesse de marquage rapide, forte capacité anti-ingérence, la performance globale de la tête de galvanomètre a atteint le niveau international de premier plan dans ce domaine. Il peut être appliqué dans les zones de haute - soudage de vitesse, soudage et joint continu de soudage de produits relatifs, notamment bouclier de téléphone mobile, le boîtier du téléphone cellulaire métallique, la batterie de téléphone cellulaire, les coques de téléphone, MP3, coquilles MP4, micro-moteur, des bijoux, des circuits, des capteurs, regarder, machines précises, la communication, l'artisanat, haut - armoire fin, ascenseur accessoires, meubles haut de gamme, pot inox et ainsi de suite, il est d'une grande vitesse et la précision.

Système de balayage laser est adapté pour le soudage sur le titane, le nickel, l'étain, le zinc, le cuivre, l'aluminium, le chrome, le niobium, l'or, l'argent et leurs alliages. En outre, il est suitable pour le soudage mêmes matériaux tels que l'acier, un alliage de Kovar et de différents matériaux comme le cuivre - nickel, le nickel - titane, laiton - cuivre, acier à faible teneur en carbone - cuivre.

Product Details



Scan Mirror



Galvo Scanner Motor



DB25 Interface

What's Included



Galvo Scanner



Power Supply



DB25 Cables

Caractéristiques:

1. Le galvanomètre à balayage à grande vitesse est utilisé pour effectuer le positionnement du laser avec la vitesse jusqu'à 4000mm / second.and l'efficacité de production est grandement améliorée.
2. Interface galvanomètre numérique avec une interface anti-forte et une meilleure stabilité.
- 3.Le logiciel de contrôle spécial avec une forte fonction qui est facile à utiliser et compatible avec une variété de formats d'images et de lettres.
- 4.Le haute puissance du système de refroidissement assure la production de masse en continu.

Cliquez sur [Soudage F-Theta usine Chine](#) pour apprendre plus

Paramètres techniques:

Modèle	20B	30B
Ouverture (mm)	20	30
angle de balayage typique	$\pm 0,35$ rad	$\pm 0,35$ rad
non-linéarité	<0.5 mrad	<0.5 mrad
Tracking error	0.5ms	0.7ms
Repeatability	<15 urad	<15 urad
Gain dérive	<50 ppm/K	<50 ppm/K
dérive du zéro	<15 urad/K	<15 urad/K
dérive à long terme sur 8 heures (après 30 min warn-up)	<0.05 mrad	<0.05 mrad
vitesse de marquage	1m / s	0,5m / s
vitesse de positionnement	4 m / s	2 m / s
Alimentation électrique	± 15 VDC Max.5A	± 15 VDC Max.5A
Signal numérique	XY2-100 ou SPI	XY2-100 ou SPI
Signal analogique	± 5 V	± 5 V ou ± 10 V
longueur d'onde de réflexion	1064nm	
température de fonctionnement	25 °C 10 °C \pm	25 °C 10 °C \pm

Dimensions mécanique (mm):

Model: 20B

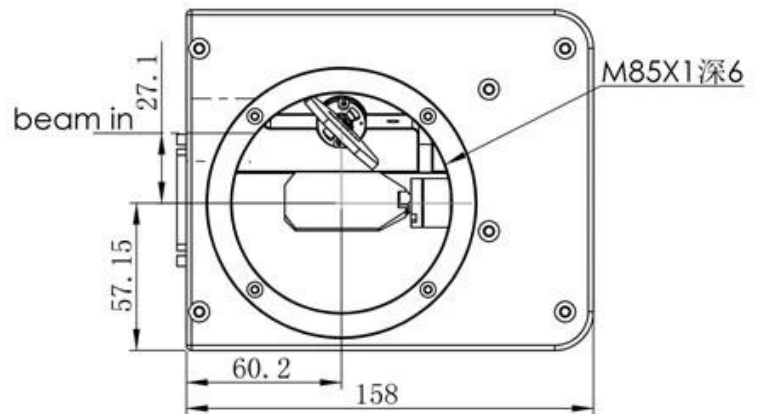
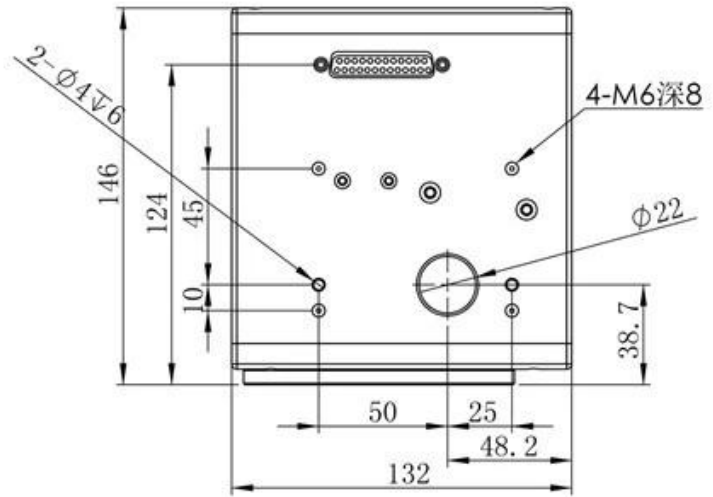
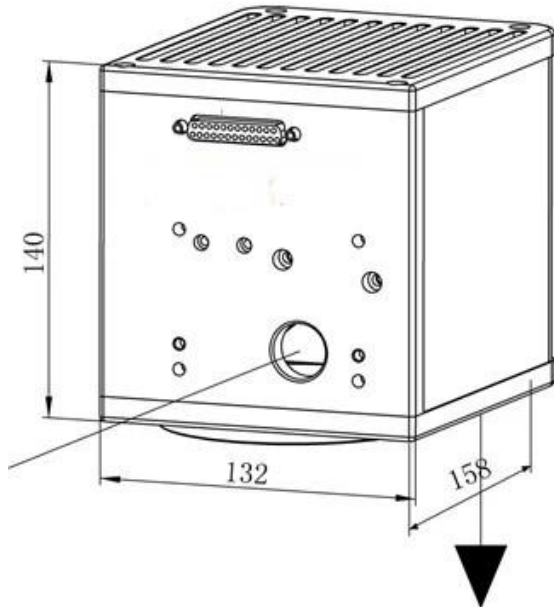

Model: 30B

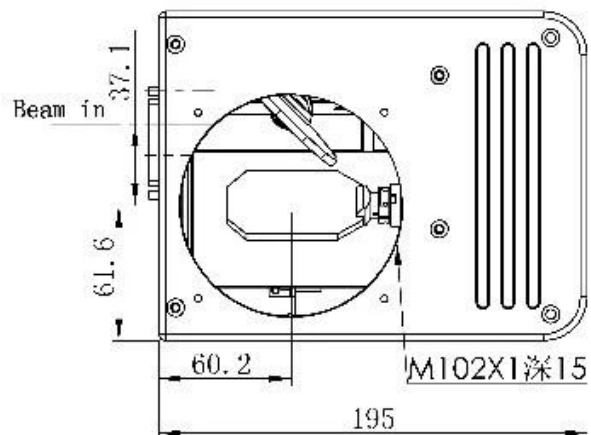
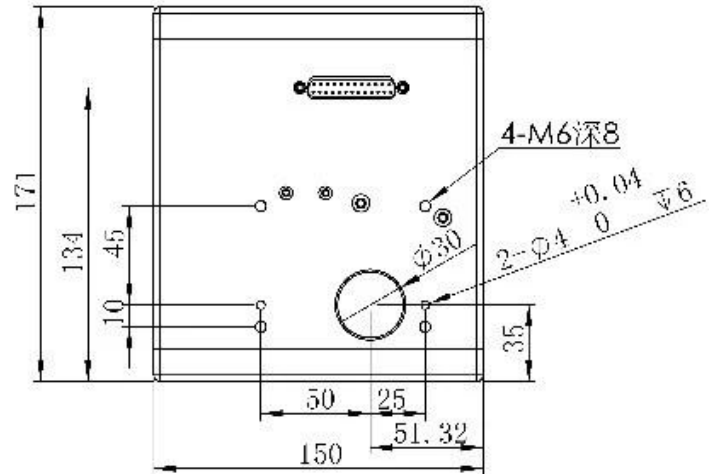
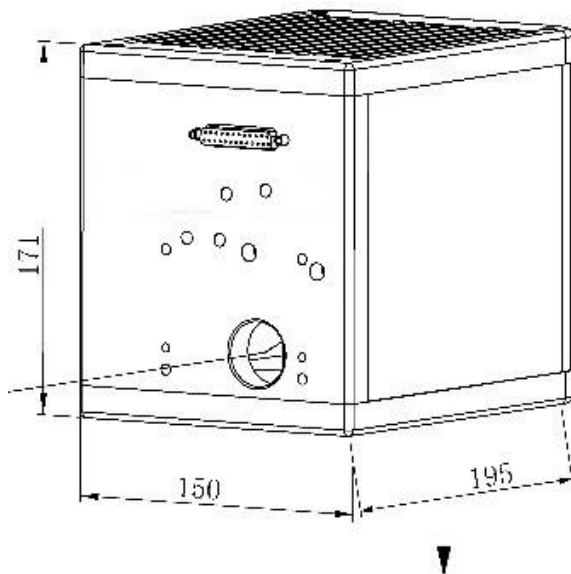

Définition de l'interface électrique:

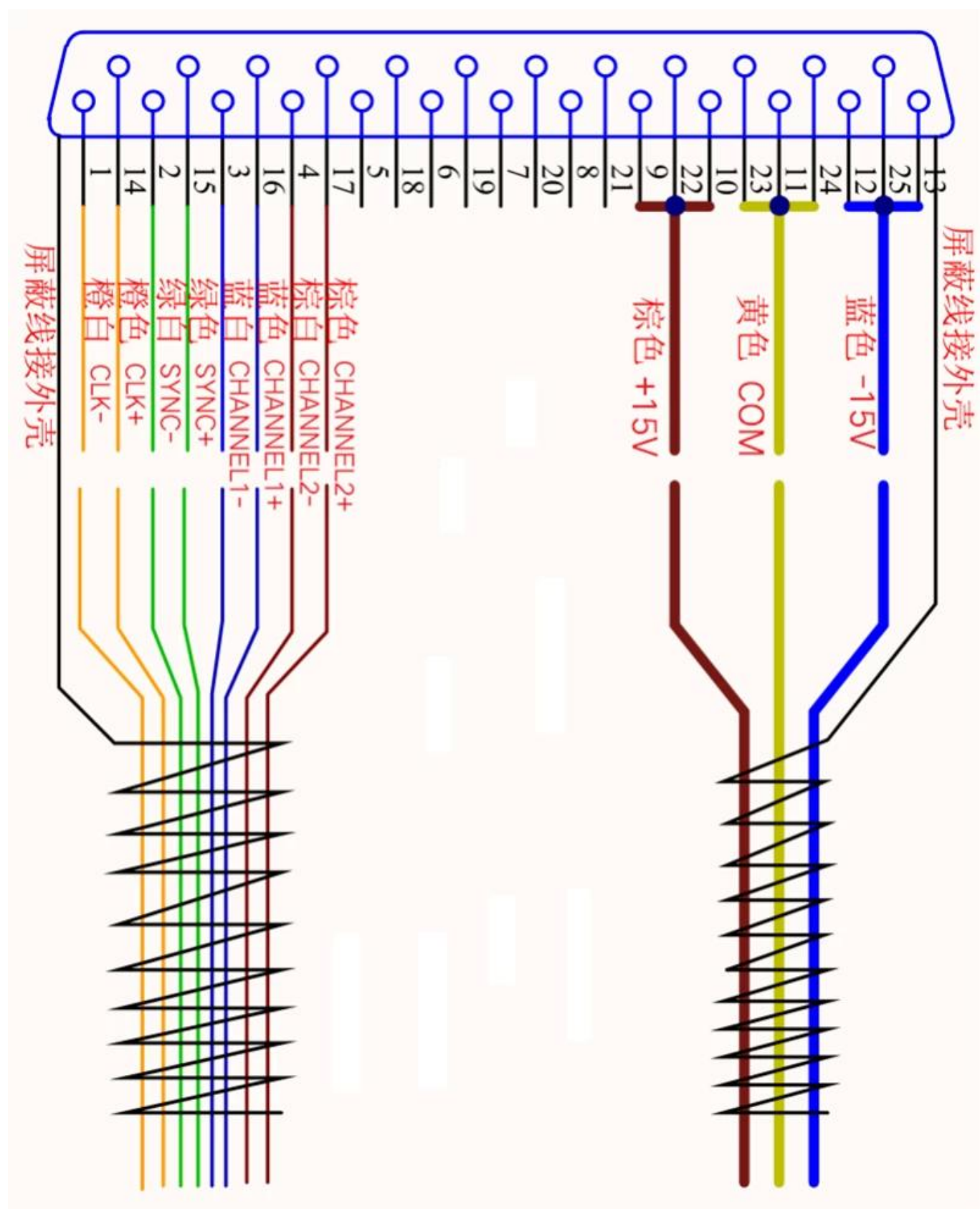

Galvo Laser Welder



Galvo Laser Welding Samples:



Aluminium Body Welding

Welding of Drive Parts

Welding of Power Battery

Usine





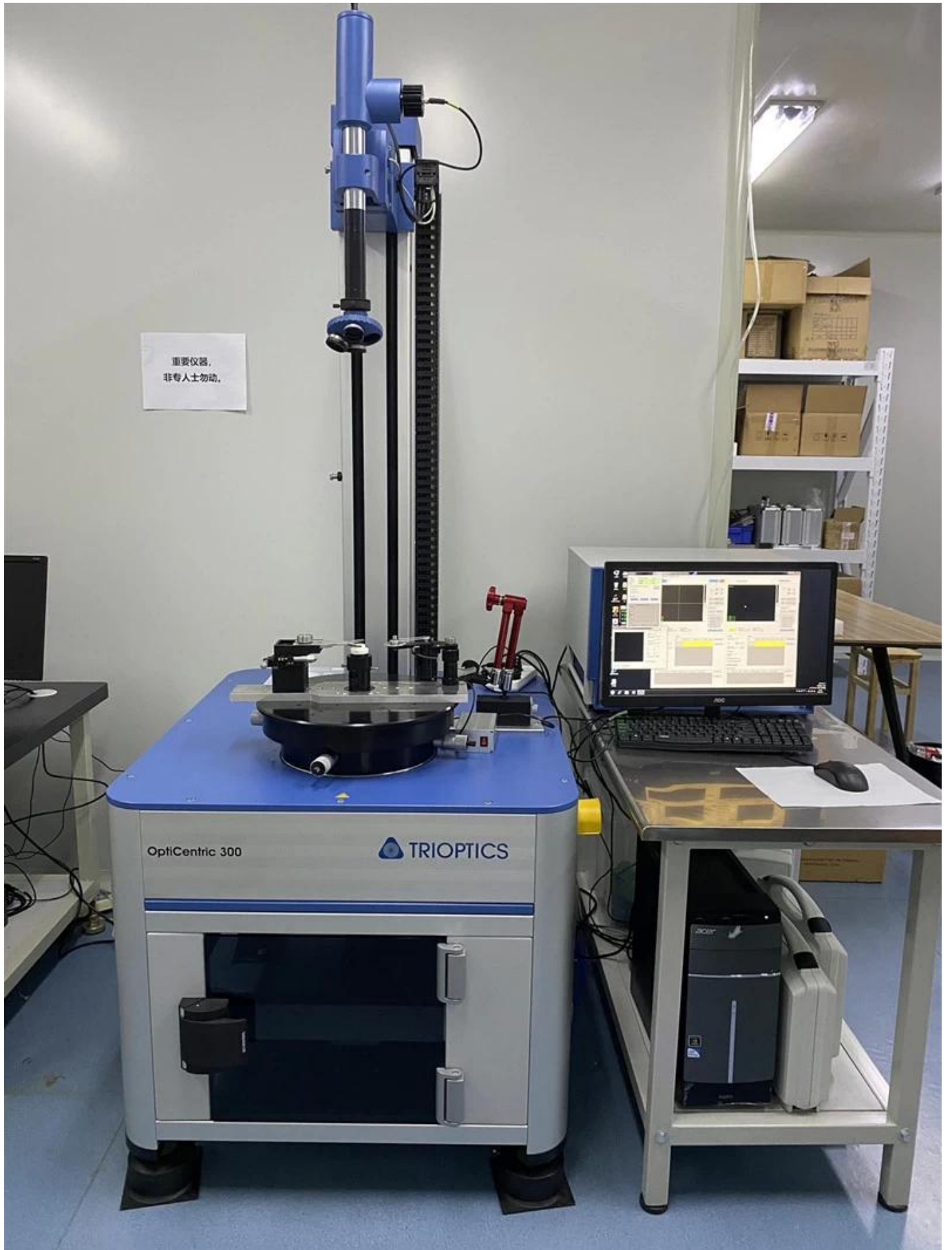

重要仪器,
非专业人士勿动。

OptiCentric 300

TRIOPTICS



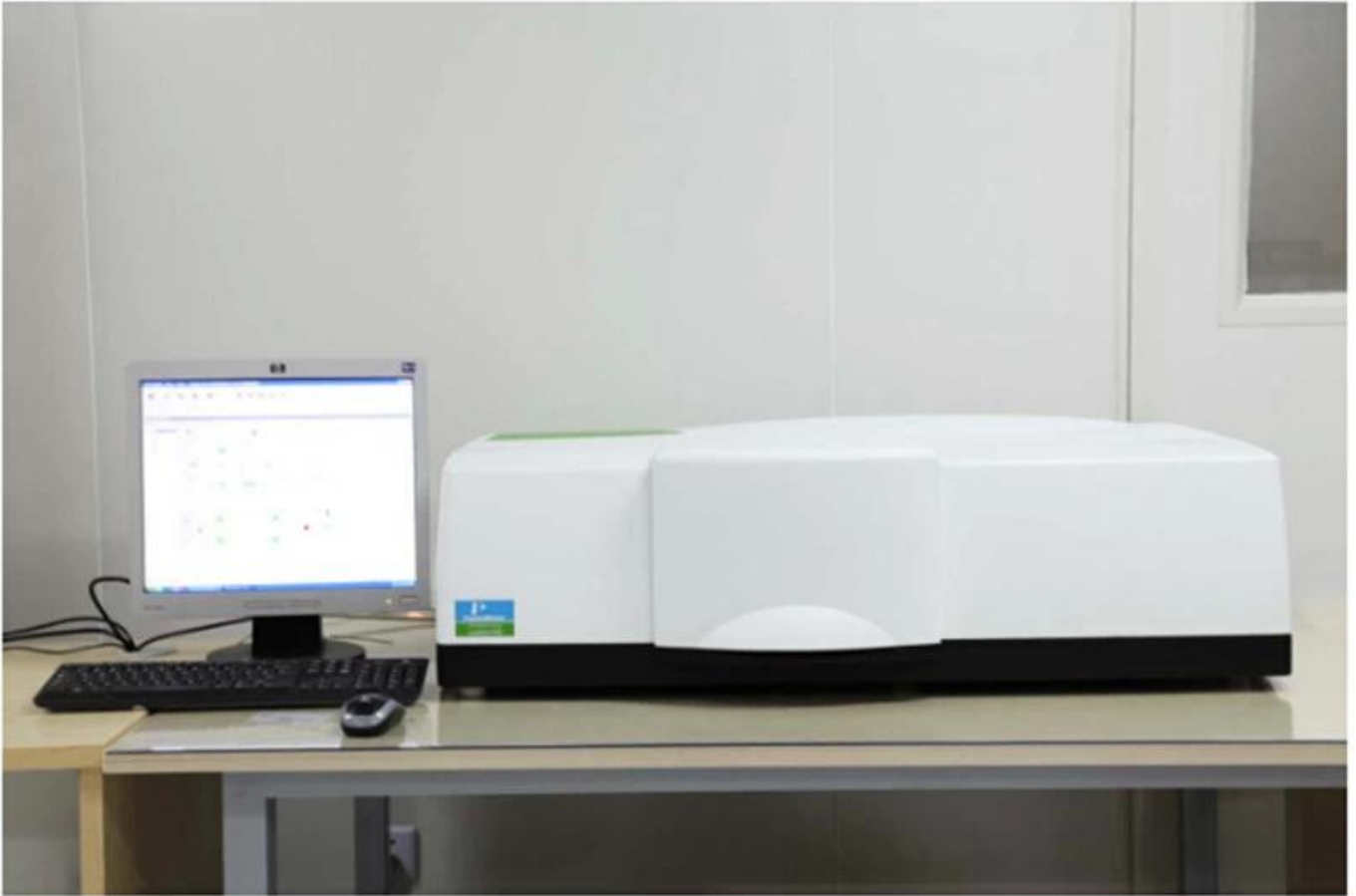

PerkinElmer Lambda 950---Testing Transmission and Reflectivity



Certificat d'exposition



C E R T I F I C A T E

ATTESTATION CERTIFICATE OF MACHINERY AND LOW VOLTAGE DIRECTIVES

Technical file of the company mentioned below has been observed and audit has been completed successfully. 2006/42/EC Machinery Directive and 2014/35/EU Low Voltage Directive have been taken as references for these processes

Company Name : **Camnan HAAS Laser Technology (Suzhou) Co., Ltd.**

Company Address : No 155, West Road Suhong, Suzhou Industrial Park, Suzhou City, Jiangsu , P.R.China

Related Directives and Annex : **Low Voltage Directive 2014/35/EU
Machinery Directive 2006/42/EC**

Related Standards : **EN ISO 12100:2010; EN 60204-1:2006+A1:2009+AC:2010**

Product Name : **Laser Marking Machine**

Report No and Date : SD-90049717:09.08.2018

Product Brand/Model/Type : LMCH-3W,LMCH-5W,LMCH-10W,LMCH-15W,LMCH-20W,LMCH-25W,
LMCH-30W,LMCH-50W,LMCH-60W,LMCH-70W,LMCH-100W,
LMCH-120W,LMCH-150W,LMCH-200W,LMCH-300W,LMCH-500W

Certificate Number : **M.2018.201.N6073**

Initial Assessment Date : 10.08.2018

Registration Date : 13.08.2018

Reissue Date/No :

Expiry Date : **12.08.2023**

U. Bayraktar
UDM International Certification
Auditing Training Centre Industry
and Trade Inc. Co.



The validity of the certificate can be checked through www.udem.com.tr. The CE mark shown on the right can only be used under the responsibility of the manufacturer with the completion of EC Declaration of Conformity for all the relevant Directives. This certificate remains the property of UDEM International Certification Auditing Training Centre Industry and Trade Inc. Co. to whom it must be returned upon request. The above named firm must keep a copy of this certificate for 15 years from the registration of certificate. This certificate only covers the product(s) stated above and UDEM must be notified in case of any changes on the product(s)
Address: Mulkikent Mahallesi 2073 Sokak (Eski 93 Sokak) No:10 Çankaya - Ankara - TÜRKİYE
Phone: +90 0312 443 03 90 Fax: +90 0312 443 03 70
E-mail: info@udemtd.com.tr www.udem.com.tr



Certificate of Approval

Certificate No.: 10119Q12565ROM

Awarded to

**Carman Haas Laser Technology(SuZhou)
Co., Ltd.**

Organization Code Certificate No. / Unified Social Credit Code:91320594M1MF4EP56
Add.:No.155, West Road Suhong, Suzhou Industrial Park, Suzhou City, Jiangsu Province, P.R. China. 215000

Beijing ZhongLian TianRun Certification Center (ZLTR) certify that the
Quality Management System of the above organization has been assessed and found to be
in accordance with the requirements of the standard:
GB/T19001-2016 / ISO9001:2015

SCOPE OF CERTIFICATION/REGISTRATION

The Research and Development and Production of Optics Lenses (Except the limits of national laws and regulations.)

This certificate is made valid when used with certification scopes and the requirements of applicable laws and regulations. These requirements include, but are not limited to, administrative permits, scopes of qualifications, and CCC requirements.

Subject to operation conditions in requirements conformity with Quality Management System,

This Certificate is valid for a period of three years only,

Date from: Mar 13th,2019 To: Mar 12th,2022

The effectiveness of this Certificate shall be Validated by periodic surveillance audit of ZLTR for maintenance.

Information of this certificate can be found on the official website of Beijing Zhonglian Tianrun Certification center (<http://www.zltr.com.cn>)



Beijing Zhongliantianrun Certification Center

Room2603, 22nd Floor, 2nd Unit, Block 1, No.4 Yard, Qiyang Road, Chaoyang District, Beijing, P.R. China 100102

Information of this certificate can be found on the official website of Certification and Accreditation Administration of the People's Republic of China (<http://www.cnca.gov.cn>)

ISO 9001

ISO 9001



Liste de colisage

Packaging & Shipping

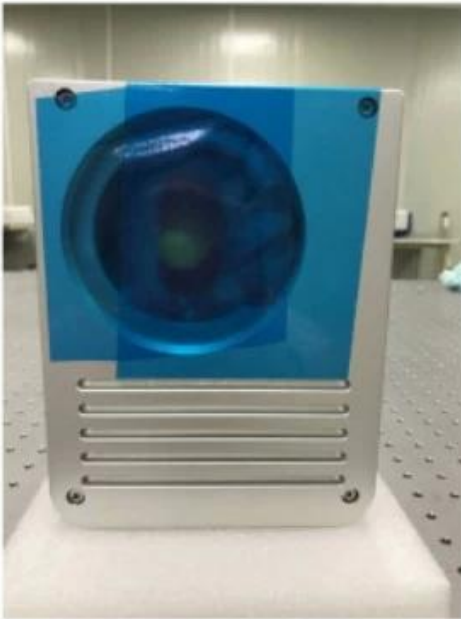

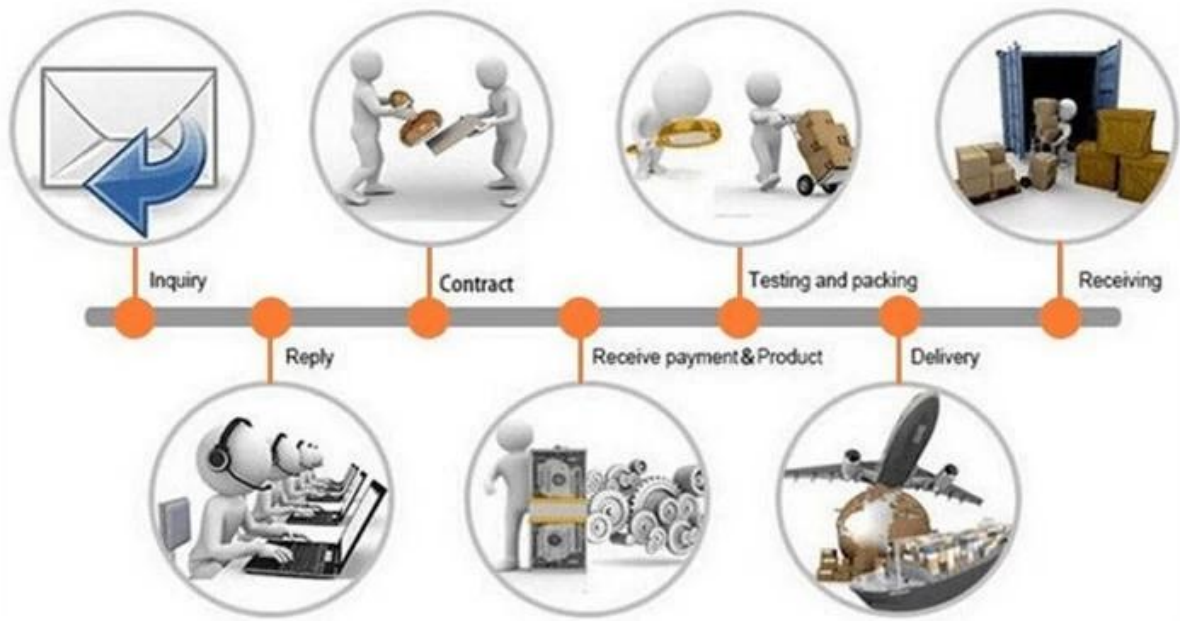

Politique de retour:

Retours doivent être tenus:

Étape 1) Contactez-nous avec cet e-mail du site.

Étape 2) Fournir autant de détails que possible sur le problème que vous rencontrez.

Étape 3) Autorisation de renvoyer l'article sera publié.

Étape 4) l'article pour le remplacement ou le remboursement convenu.

Logistique:

(1) Pour la livraison de la commande optique laser, peut être en option avec DHL, UPS, FedEx, TNT, EMS, etc

(2) Lasermachineordrela livraison, peutêtreoptionnelavec termesdeAncien emploiFOB, CNF, CIFParAirouparMerbaséaulade l'acheteurtransitairesoules notres.

FAQ

vous Q1.Are un fabricant?

A1: Oui, nous sommes fabricant professionnel et expérimenté avec nos propres moules et des lignes de production.

Q2.How sur la qualité des produits?

A2: Nos techniciens et des équipes QC tester les produits un par un en utilisant la ligne de vieillissement, appareils et instruments professionnels pour assurer la qualité de tous les produits.

Q3.How des prix?

A3: Nous sommes un fabricant et toujours offrir à nos clients les prix les plus compétitifs.

Q4.How pour passer une commande?

A4: Contact avec le service en ligne ou envoyé un courriel à nous directement, nous vous répondra à des prix des produits, les spécifications, l'emballage, etc. bientôt. Merci.

Je Q5.May envoyer du matériel à la performance de marquage de test?

A5: Oui! Nous vous invitons à envoyer du matériel pour tester notre qualité supérieure et de service.

Q6.Can je visite votre usine?

A6: Oui, bienvenue à visiter notre usine à votre moment opportun.

Q7.How puis-je faire des commandes OEM ou ODM?

A7: Nous avons un traitement différent d'impression pour différents OEM / ODM orders. S'il vous plaît nous contacter avec un service en ligne ou envoyer un courriel directement.

Q8. Comment dois-je payer mes ordres?

A8: Vous pouvez payer par T / T sera disponible pour la banque qualifiés et MOQ requis pour chaque commande.