

Telecentric F-theta Scan Lenses



1030-1090nm Fiber Laser



532nm Green Laser



355nm UV Laser



UV-LED 355nm 3000000lm 1000000lm

UV-LED 355nm:

355nm UV-LED 3000000lm F-UV-LED 3000000lm

UV-LED 355nm	UV-LED 3000000lm (lm)	UV-LED 3000000lm (mm)	UV-LED 3000000lm (lm)	UV-LED 3000000lm (lm)	UV-LED 3000000lm (mm)
TSL-355-50-100	100	50x50	7	132	M85x1
TSL-355-50-100	100	50x50	9	135	M85x1
TSL-355-100-170	170	100x100	10	224.6	M85x1
TSL-355-130-250- (15CA)	250	130x130	15	341.8	M85x1
TSL-355-175-305- (15CA)	305	175x175	15	393.8	6-M8

355nm UV-LED 3000000lm F-UV-LED 3000000lm

UV-LED 355nm	UV-LED 3000000lm (lm)	UV-LED 3000000lm (mm)	UV-LED 3000000lm (lm)	UV-LED 3000000lm (lm)	UV-LED 3000000lm (mm)
TSL-532-50-100- (15CA)	100	50x50	15	123.6	M85x1
TSL-532-165-277- (15CA)	277	165x165	15	355.8	M102x1

1064nm / 1030-1090nm UV-LED 3000000lm UV-LED 3000000lm

UV-LED 1064nm / 1030-1090nm	UV-LED 3000000lm (lm)	UV-LED 3000000lm (mm)	UV-LED 3000000lm (lm)	UV-LED 3000000lm (lm)	UV-LED 3000000lm (mm)
TSL-1064-80-130- (14CA)	131.5	80x80	14	158.7	M85x1
TSL- (1030-1090) -45-100- (14CA)	100	45x45	14	137	M85x1
TSL- (1030-1090) -60-120- (15CA)	120	60x60	15	162	M85x1
TSL- (1030-1090) -85-170- (20CA)	170	85x85	20	215.5	M85x1

Optical System Layout

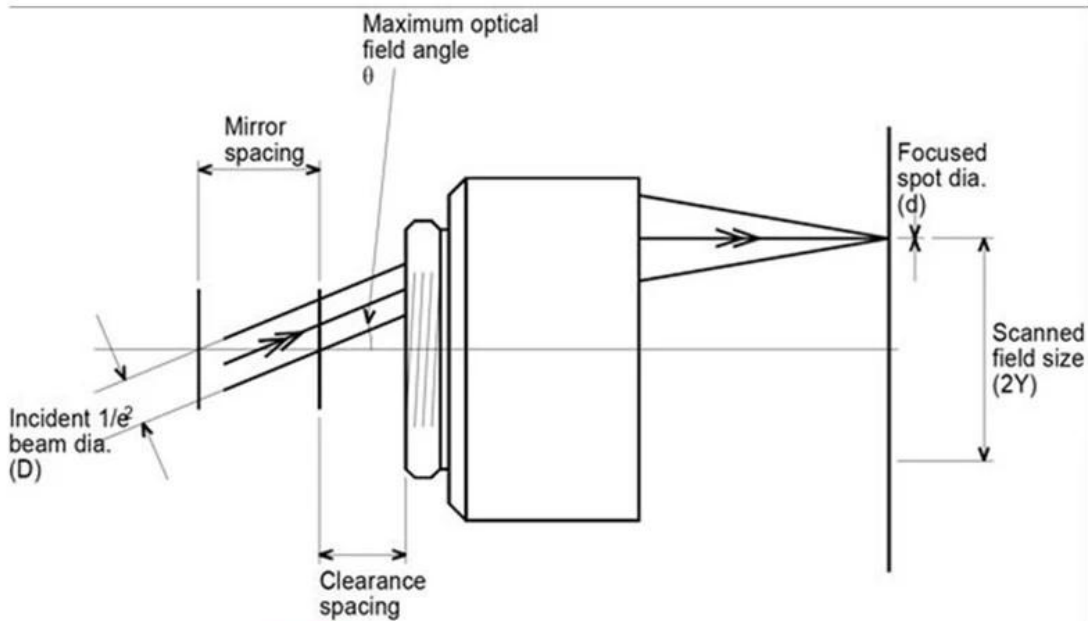
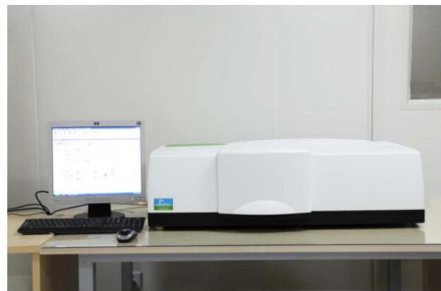

Figure 2: Non-telecentric vs. telecentric f-theta lenses.

□□□□□□□□



TRIOPTICS OptiSpheric 2000 AF
---Testing EFL, R, Centering Error, Wedge Angle, BFL, MTF



PerkinElmer Lambda 950---Testing Transmission and Reflectivity



Carmanhaas Coating Machine



Packaging & Shipping

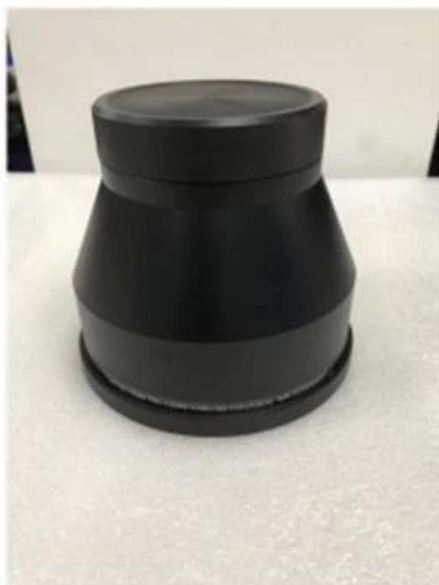

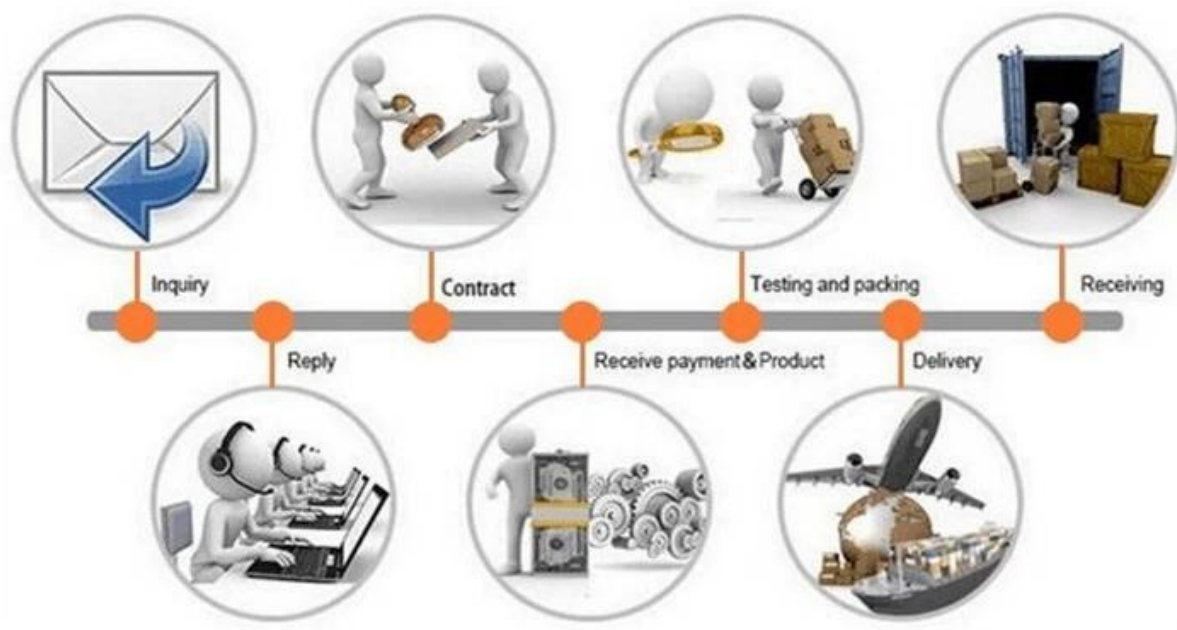

□□□□ □□□□:

問題を解決してください:

- 問題 1) どの国に輸出するかによって異なる
- 問題 2) どの国に輸出するかによって異なる, どの国に輸出するかによって異なる
- 問題 3) どの国に輸出するかによって異なる
- 問題 4) どの国に輸出するかによって異なる

問題:

- (1) どの国に輸出するかによって異なる, どの国に輸出するかによって異なる, FedEx, どの国に輸出するかによって異なる
- (2) どの国に輸出するかによって異なる, EXWork, どの国に輸出するかによって異なる, CNF, CIF どの国に輸出するかによって異なる

問題の答え

問題 1) どの国に輸出するかによって異なる?

A1: どの国に輸出するかによって異なる, どの国に輸出するかによって異なる

問題 2) どの国に輸出するかによって異なる? Q2.How

A2: どの国に輸出するかによって異なる, QC どの国に輸出するかによって異なる, どの国に輸出するかによって異なる

問題 3) どの国に輸出するかによって異なる? Q3.How

A3: どの国に輸出するかによって異なる, どの国に輸出するかによって異なる

問題 4) どの国に輸出するかによって異なる? Q4.How

A4: どの国に輸出するかによって異なる, どの国に輸出するかによって異なる, どの国に輸出するかによって異なる

問題 5) May どの国に輸出するかによって異なる? Q5.May

A5: どの国に輸出するかによって異なる, どの国に輸出するかによって異なる

問題 6) どの国に輸出するかによって異なる? Q6.

A6: どの国に輸出するかによって異なる, どの国に輸出するかによって異なる

問題 7) How どの国に輸出するかによって異なる? Q7.How

A7: どの国に輸出するかによって異なる, OEM / ODM ord どの国に輸出するかによって異なる

請問 貴公司 目前 有 提供 任何 服務 嗎

請問 8 月 目前 貴公司 有 提供 任何 服務 嗎

A8: 貴 公司 / 貴 公司 目前 有 提供 任何 服務 嗎 目前 有 提供 任何 服務 嗎 MOQ 貴 公司 目前 有 提供 任何 服務 嗎